

# 3D打印

# 说明书

- ◆ 本说明书，按照型号标准型3D打印机编制而成。
- ◆ 软硬件升级和设备型号不同，以实际收到的产品为准。
- ◆ 详细使用指南见U盘。

# 使用 须知

1. 请勿尝试任何使用说明中没有描述的方法来使用本机，避免造成意外人身伤害和财产损失；
2. 请勿将本机放置在易燃易爆物品或高热源附近，请将本机放置在通风、阴凉、少尘的环境内；
3. 请勿将打印机放置在振动较大或者其他不稳定的环境内，机器晃动会影响打印机打印质量；
4. 建议使用厂家推荐耗材，以免造成打印机的损坏；
5. 电源插头需接插在带有地线的三孔插座，请使用本机附带的电源线，勿在安装过程中使用其他产品电源线代替；
6. 请勿皮肤直接接触光敏树脂或接触到眼睛，若引发皮肤过敏或者不适，请立刻用清水冲洗，如情况严重请及时就医；
7. 请勿清洗打印成品或接触光敏树脂时触碰到皮肤，光敏树脂是一种对皮肤有刺激的环氧树脂，请务必带上防护手套进行操作；
8. 请勿随意取出料槽，防止成型平台上的树脂滴漏到屏幕上；
9. 请勿用尖状的锋利品刮到料槽离型膜，料槽如有打印残留物，可先取下成型平台再取出料槽，清空树脂，用过滤网过滤掉残留物，清理料槽残留物时注意保护好料槽，料槽为易耗品；
10. 请勿阳光直射或有强光的空间使用，机器应在空气清洁，无明显漂浮物，温度： $26\pm 5$  摄氏度，为了优质的打印质量，请在室内恒温的环境下打印。
11. 请勿在测试屏幕时用眼睛直视以免损伤眼睛，查看屏幕照射是否正常请佩戴防紫外线眼镜

# 目录

## CONTENT

01 设备简介

02 开箱内容

03 界面信息

04 界面信息

05 软件安装

06 网络连接

07 打印设置

尊敬的用户：

感谢您选择、使用的产品。为了您使用方便，请您在使用之前仔细阅读该说明书，并严格按照说明书的指示进行操作。

团队时刻准备为您提供优质的服务。在使用过程中无论遇到什么问题，请按照说明书结尾所提供的电话、邮箱与我们联系。

本版次（V1.0）说明书依据工程样机编制而成。固件升级将导致界面软件出现变动，但不影响产品的使用。操作界面以实际收到的货品为准，感谢大家对产品的支持。

为了您能够更好地体验我们的产品，您还可以从以下方式获取设备操作知识：

1. 随机使用说明：你可以在SD卡内找到相关使用说明及视频。
2. 可以到我们的官网：[www.solomonsz.com](http://www.solomonsz.com)查找相关产品的视频与使用教程。
3. 还可以到我们的公众号往期咨询中查找相关的视频与教程，我们会定期更新教程。

# 01 设备介绍



深圳撒罗满科技有限公司  
Shenzhen Solomon Technology Co., Ltd.

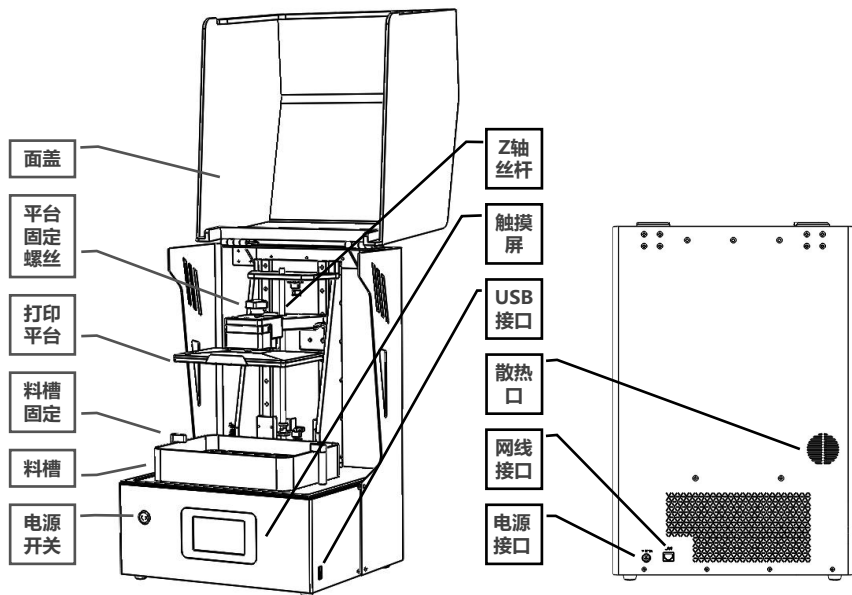

	参数
操作	4.3 英寸彩色触摸屏
切片软件	3D Creator (中英)
打印方式	U盘、WiFi
X、Y分辨率	75微米 (2560*1600)
Z轴精度	0.02mm-0.05mm (即层厚)
打印速度	3-8mm/层
专用耗材	适用所有405nm光源耗材及特种耗材
光源配置	UV专用恒流源灯板
操作系统	WINDOW 7以上系统
额定功率	120W
成型尺寸	192*120*230mm (长*宽*高)
设备尺寸	330*360*530mm
包装尺寸	480*440*665mm
额定电压	220V
输出电压	24V-10A

# 02 开箱内容

## ◆ SL3 3D打印机

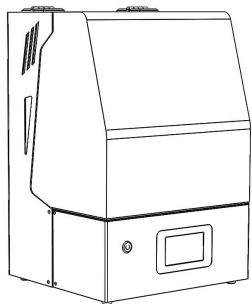

## ◆ 打印平台

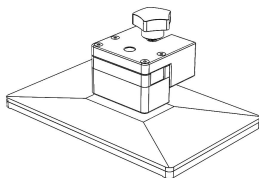

## ◆ 料盘

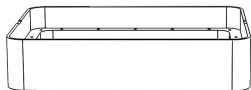

## ◆ 工具包



工具包清单			
序号	配图	配件名称	数量
1		U盘	1
2		金属铲刀	1
3		塑料铲刀	1
4		油漆刷	1
5		螺丝刀	1
6		电源线	1
7		清洁垫板	1
8		口罩	2
9		纸漏斗	2
10		手套	2
11		离型膜	1

# 03 界面信息

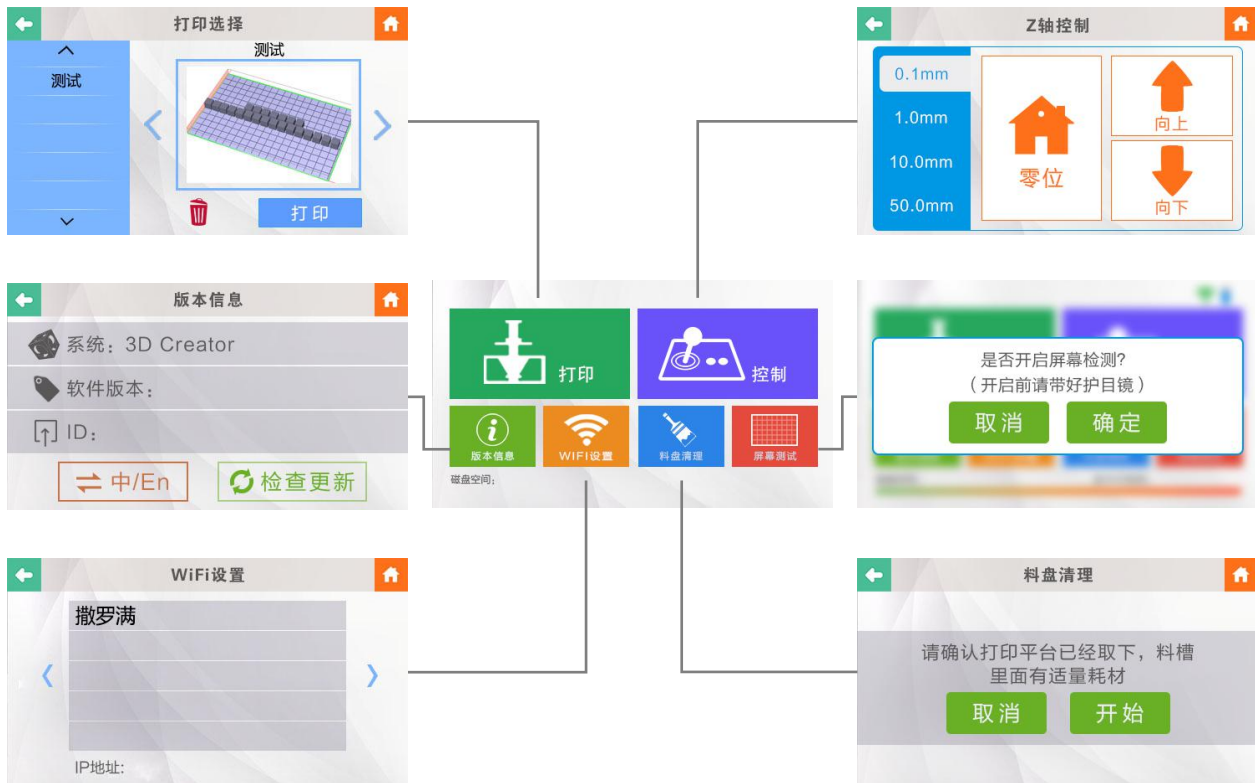

# 04 安装平台

01

## 屏幕操作

- 1) 连接电源线，长按电源开关开机，开机后进入设置页面，点击“零位”
- 2) 再点击“向上”按钮，上升Z轴至合适的位置。

\* 开箱“零位”才能点击“向上”、“向下”

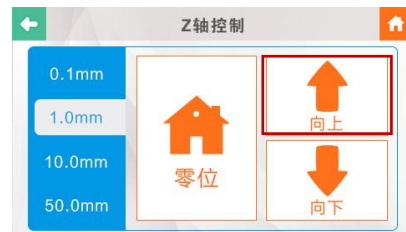

02

## 机器操作

- 1) 平台上升后，装入打印平台
- 2) 拧紧顶部的固定螺丝。

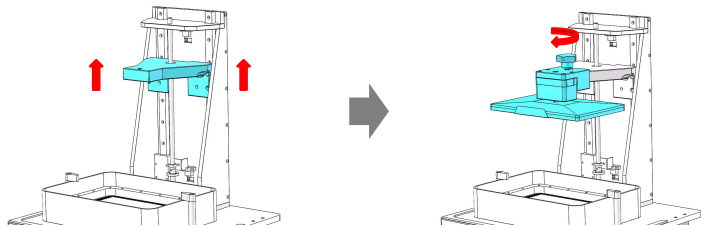

03

## 机器检测

- 1) 进入系统页面，进行屏幕测试，检查led灯是否有光。
- 2) 确保料盘内无杂物后，即可倒入树脂进行打印。

\* 测试屏幕请戴防紫外光眼镜检测屏幕

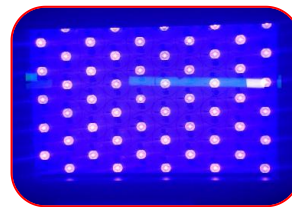

### 检测没问题

# 05 软件安装

## ◆ 获取设备ID



## ◆ 安装软件

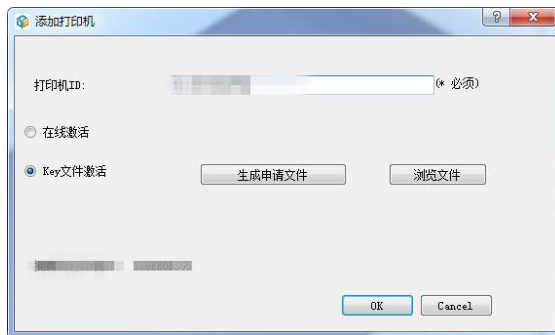

在线激活: 输入打印机ID并选择在线激活  
Key文件激活: 如电脑无网络连接, 可在输入打印机ID后选择Key文件激活→生成申请文件。将生成的.req文件发送给我们, 我们将为您提供.skey注册文件, 在浏览文件中选择.skey文件即可。



# 06 网络连接

## ◆ 网络控制



1. WiFi连接: 点击WiFi设置, 选择WiFi, 输入密码连接WiFi

## ◆ 网络控制



电脑端



手机端



2. 连接WiFi后, 在WiFi设置处记录当前的IP地址

- ①电脑连接: 在同一网络下, 在电脑浏览器输入记录的IP地址即可电脑远程控制打印机。
- ②手机连接: 在同一网络下, 在手机浏览器输入记录的IP地址即可手机端远程控制打印机。

# 07 打印设置

## ◆ 模型切片打印

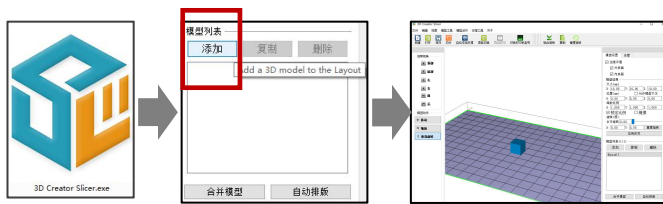

打开软件→添加→设置参数

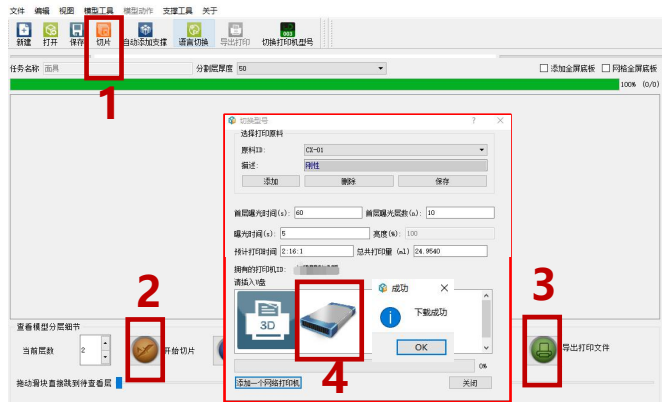

①切片→保存tfl格式→②开始切片→③导出打印文件→④保存U盘

## ◆ 开始打印设置

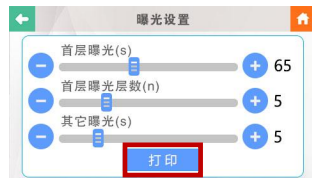
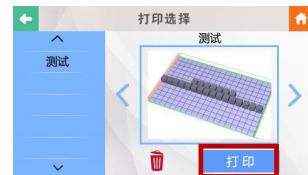
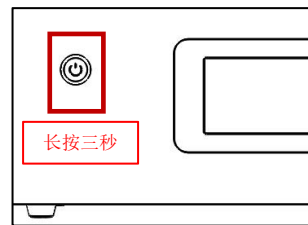
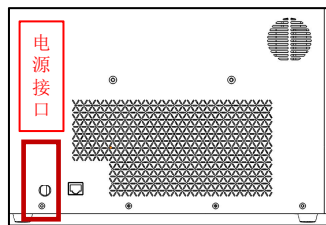

**注意事项:**  
按流程操作打印，曝光时间以上图参数为参考。如有残留物会导致打印失败，若残留物在料槽内时，应及时用清洁料盘功能清洁，用塑料铲刀把料槽内的残留物铲出来，清理料槽残留物时注意保护好料槽分离膜，料槽分离膜为易耗品。



深圳撒罗满科技有限公司  
Shenzhen Solomon Technology Co., Ltd.



官网二维码



微信公众号

可以在撒罗满的网站或公众号上查询有关此产品的相关补充信息与常见问题解答

**制造商：深圳撒罗满科技有限公司**

**制造商地址：广东省深圳市龙华区大浪街道同胜社区金城园工业区第5栋6楼**

**服务邮箱：info@solomonsz.com**

**公司电话：86 755 28449796**

**公司传真：86 755 28449792**